

DP 01 : Woonerf Buizerdhoef

Bestaande hoogte	1,53	1,53	1,53	1,53	1,53
Bestaande afstand	7,08	7,08	7,08	7,08	7,08
Nieuwe hoogte	1,53	1,53	1,53	1,53	1,53
Nieuwe afstand	7,08	7,08	7,08	7,08	7,08

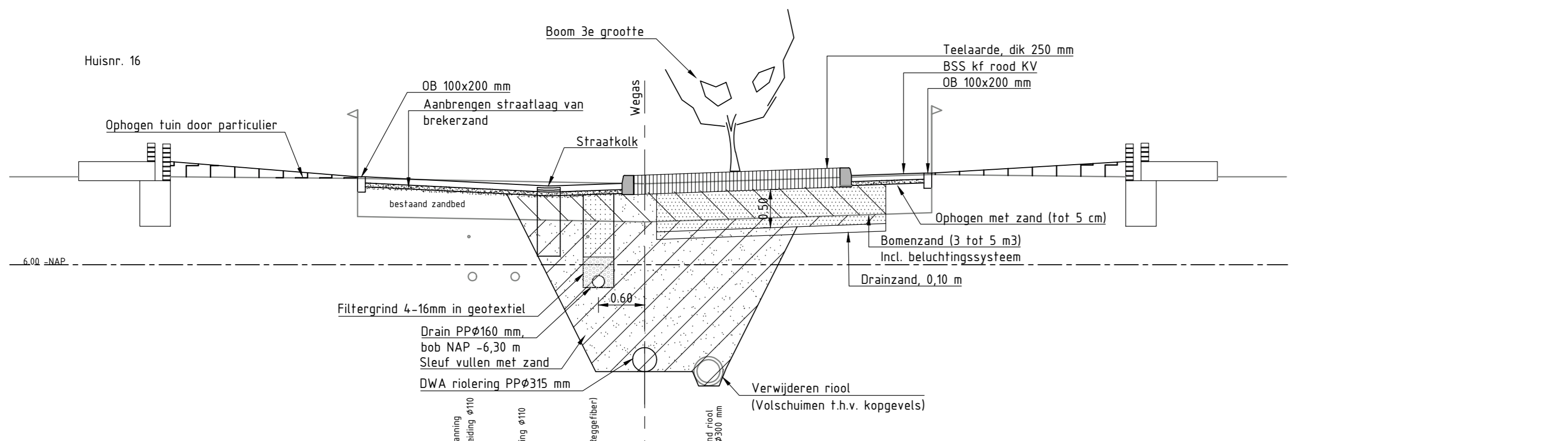

DP 02 : Woonerf Havikenhof

Bestaande hoogte	1,53	1,53	1,53	1,53	1,53
Bestaande afstand	7,08	7,08	7,08	7,08	7,08
Nieuwe hoogte	1,53	1,53	1,53	1,53	1,53
Nieuwe afstand	7,08	7,08	7,08	7,08	7,08

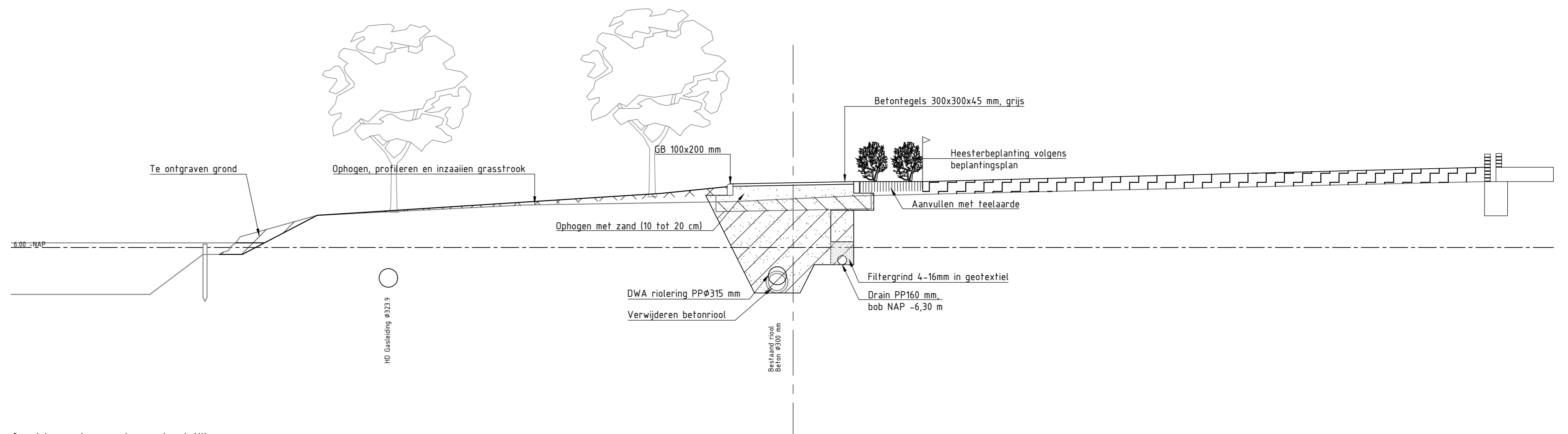

DP 06 : Sperwerhof achterpad en natuurvriendelijke oever

Bestaande hoogte	1,53	1,53	1,53	1,53	1,53
Bestaande afstand	7,08	7,08	7,08	7,08	7,08
Nieuwe hoogte	1,53	1,53	1,53	1,53	1,53
Nieuwe afstand	7,08	7,08	7,08	7,08	7,08

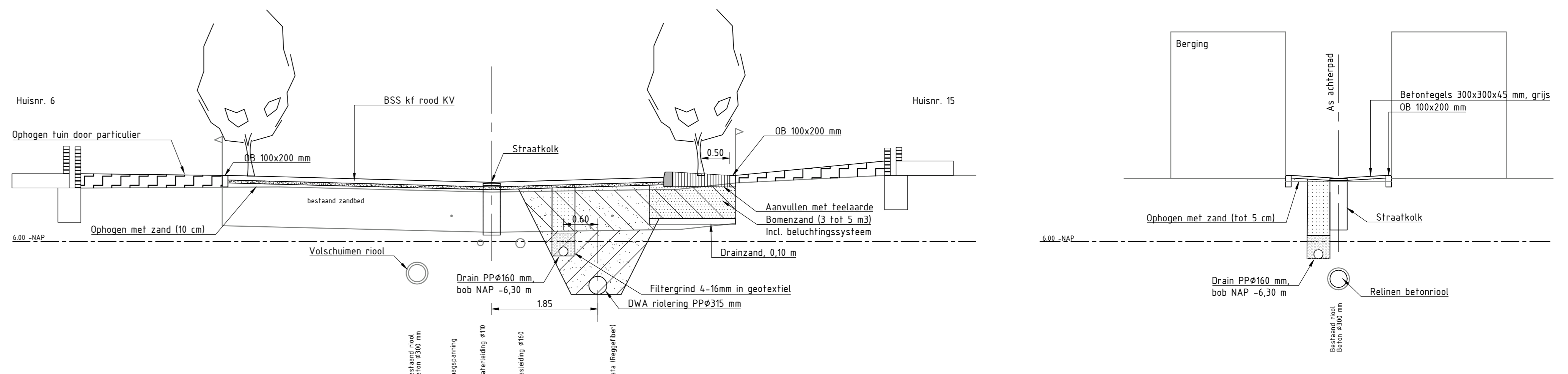

DP 05 : Woonerf Sperwerhof

Bestaande hoogte	1,53	1,53	1,53	1,53	1,53
Bestaande afstand	7,08	7,08	7,08	7,08	7,08
Nieuwe hoogte	1,53	1,53	1,53	1,53	1,53
Nieuwe afstand	7,08	7,08	7,08	7,08	7,08

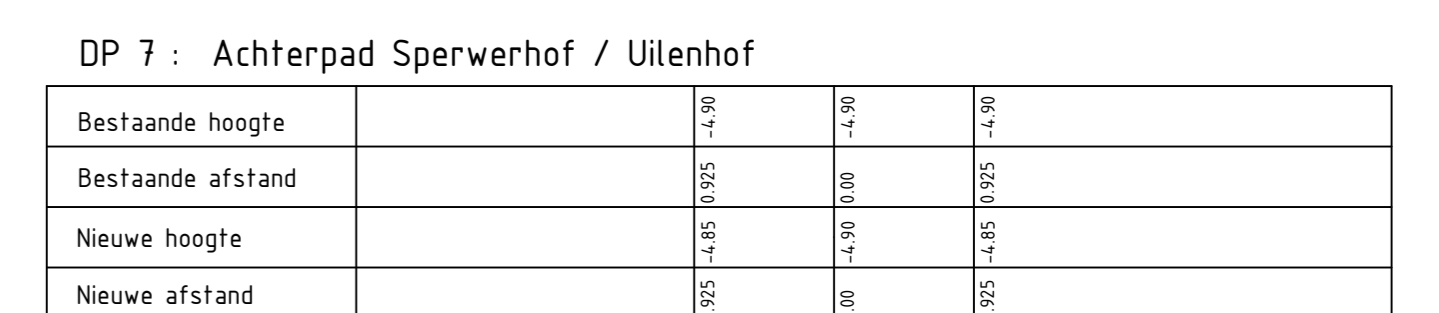

DP 07 : Achterpad Sperwerhof / Uilenhof

Bestaande hoogte	1,53	1,53	1,53	1,53	1,53
Bestaande afstand	7,08	7,08	7,08	7,08	7,08
Nieuwe hoogte	1,53	1,53	1,53	1,53	1,53
Nieuwe afstand	7,08	7,08	7,08	7,08	7,08

Speelvoorzieningen volgens tekeningnr.

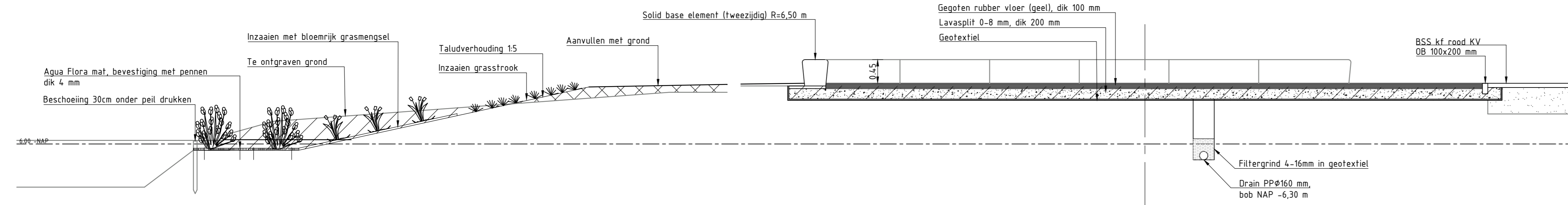

DP 03A : Natuurvriendelijke oever t.h.v. Uilenhof

Bestaande hoogte	1,53	1,53	1,53	1,53	1,53
Bestaande afstand	7,08	7,08	7,08	7,08	7,08
Nieuwe hoogte	1,53	1,53	1,53	1,53	1,53
Nieuwe afstand	7,08	7,08	7,08	7,08	7,08

DP 03B : Speelvoorziening Uilenhof

Bestaande hoogte	1,53	1,53	1,53	1,53	1,53
Bestaande afstand	7,08	7,08	7,08	7,08	7,08
Nieuwe hoogte	1,53	1,53	1,53	1,53	1,53
Nieuwe afstand	7,08	7,08	7,08	7,08	7,08

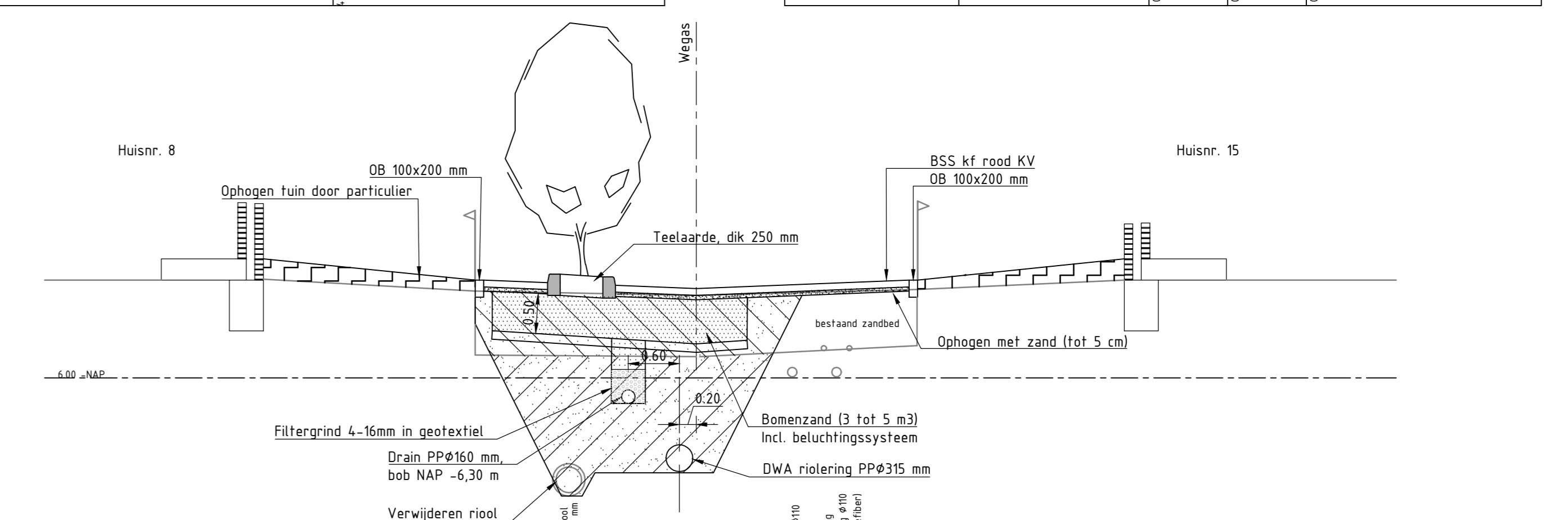

DP: 08 Valkenhof

Bestaande hoogte	1,53	1,53	1,53	1,53	1,53
Bestaande afstand	7,08	7,08	7,08	7,08	7,08
Nieuwe hoogte	1,53	1,53	1,53	1,53	1,53
Nieuwe afstand	7,08	7,08	7,08	7,08	7,08

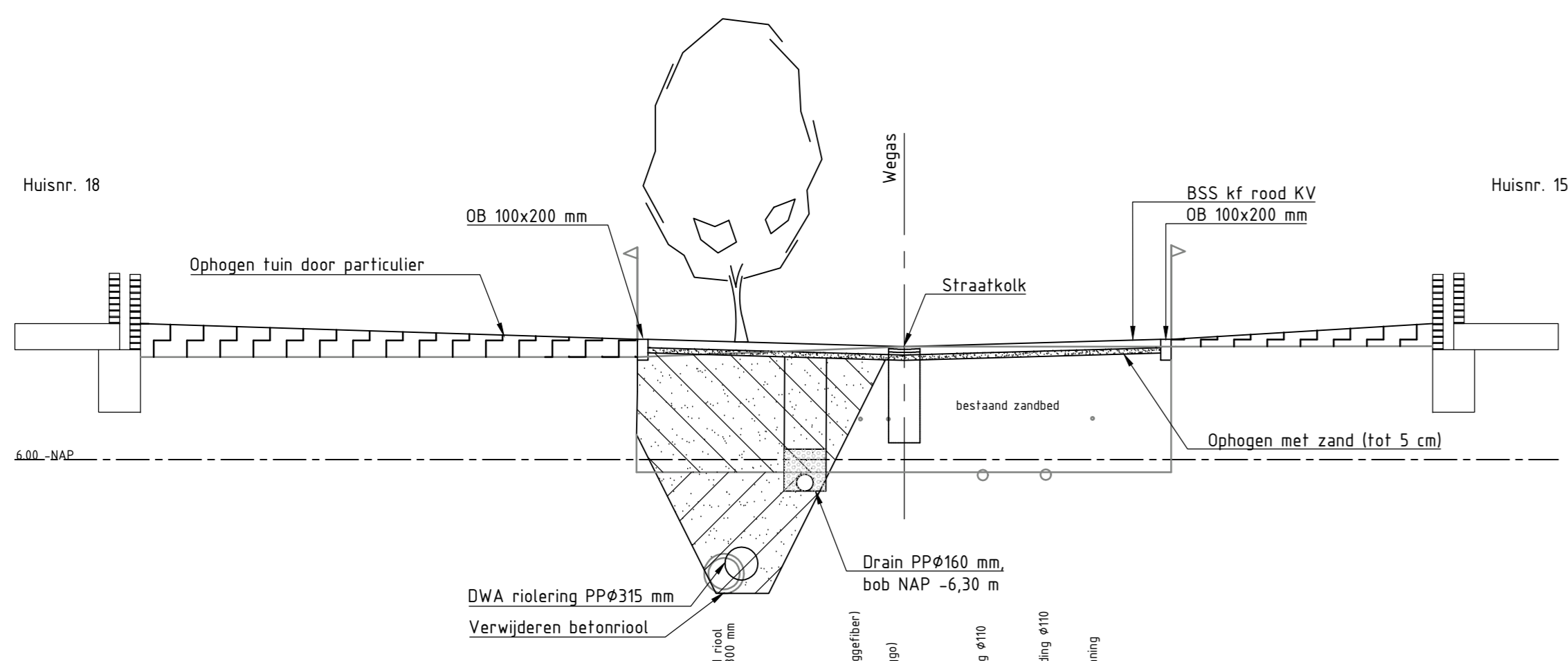

DP 04 : Uilenhof

Bestaande hoogte	1,53	1,53	1,53	1,53	1,53
Bestaande afstand	7,08	7,08	7,08	7,08	7,08
Nieuwe hoogte	1,53	1,53	1,53	1,53	1,53
Nieuwe afstand	7,08	7,08	7,08	7,08	7,08

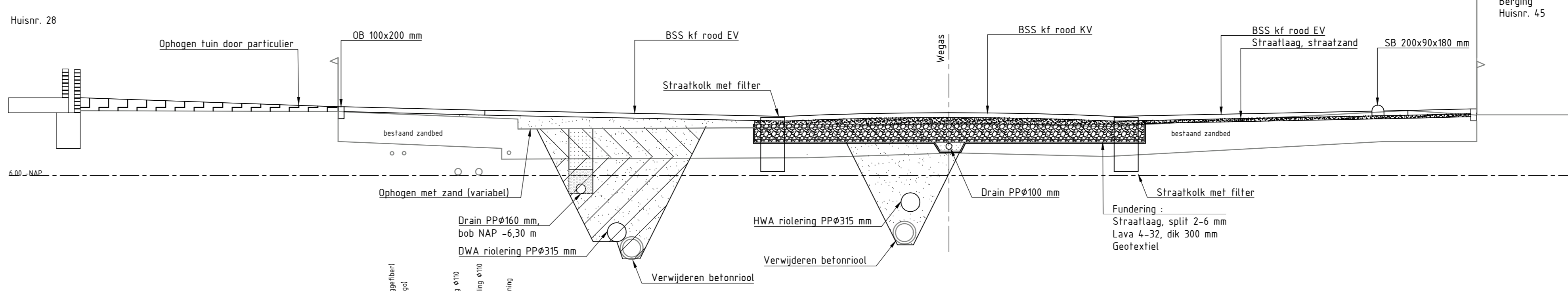

DP: 09 Valkenhof

Bestaande hoogte	1,53	1,53	1,53	1,53	1,53
Bestaande afstand	7,08	7,08	7,08	7,08	7,08
Nieuwe hoogte	1,53	1,53	1,53	1,53	1,53
Nieuwe afstand	7,08	7,08	7,08	7,08	7,08

Verklaring grondwerk

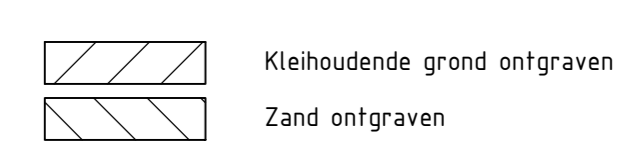

Project: Herinrichting Vogelbuurt te Berkel en Rodenrijs

Opdrachtgever: Gemeente Lansingerland

Ontwerper: Besteksteking Buitenruimte Dwarsprofiel 1 t/m 9

Status: Definitief
Schaal: 1:50
Formaat: A0
Projectnummer: 2019-10
Tekeningsnummer: 401

Herinrichting Vogelbuurt te Berkel en Rodenrijs
RIBW PROJECTEN
Nieuwe Haven 205
3117 AB Schiedam
Tel: (010) 3181301

Status: Definitief
Schaal: 1:50
Formaat: A0
Projectnummer: 2019-10
Tekeningsnummer: 401